

Upute za upotrebu
Mjere opreza i savjeti
Informacije o uređaju
Pomoć
Instalacija
Opis uređaja
Rafinirana sol i sredstvo za sjaj
Punjenje košara
Deterdžent u upotreba perilice posuđa
Programi pranja
Posebni program pranja i opcije
Briga i održavanje uređaja
Programi i kako ih riješiti

DISR 57M17



Mjere opreza i savjeti

Uređaj je dizajniran i proizveden u skladu s važećim međunarodnim sigurnosnim standardima. Sljedeće informacije prosljeđene su iz sigurnosnih razloga i stoga ih treba pažljivo pročitati. Držite ove upute za uporabu na sigurnom mjestu za buduću upotrebu. Ako se uređaj prodaje, daruje ili seli, upute držite sa uređajem.

Pročitajte ove upute pažljivo jer sadrže važne informacije u vezi sigurnog postavljanja, upotrebe i održavanja uređaja.

Ovaj uređaj namijenjen je za uporabu u kućanstvu i sličnim namjenama kao što su:

- Kuće na selu;
- Od strane klijenata u hotelima, motelima i drugim vrstama stambenih okruženja;
- okruženjima za noćenje i doručak.

Uklonite svu ambalažu sa uređaje i provjerite da li je oštećen u transportu. Ukoliko je oštećen, kontaktirajte prodavača i i prekinite instalaciju.

Opća sigurnost

- Ovaj uređaj nije namijenjen za uporabu od strane djece mlađe od 8 godina, osoba sa smanjenim fizičkim, osjetilnim ili mentalnim sposobnostima , ili osoba sa nedostatkom iskustva koja nisu upoznata sa uređajem, osim ako su pod nadzorom ili su upućena u sigurno korištenje uređaja i moguće opasnosti od strane odgovorne osoba.
- Djeca se ne smiju igrati sa uređajem.
- Odgovornost je korisnika da čisti i održava uređaj. Djeca ga nikada ne bi smjela čistiti ili održavati bez nadzora.
- Uređaj je namijenjen za kućnu uporabu i nije namijenjen za komercijalnu ili industrijsku uporabu .
- Uređaj se smije koristiti za pranje posuđe prema uputama u ovom priručniku .
- Uređaj ne smije biti instaliran na otvorenom , čak i u natkrivenim područjima . Vrlo je opasno ostaviti ga na kiši ili oluji .
- Ne dirajte uređaj bosih nogu .
- Prilikom isključivanja uređaja uvijek izvucite utikač iz utičnice , ne povlačite kabel .
- Slavina mora biti isključena i utikač bi trebao biti uklonjen iz električne utičnice prije čišćenja uređaja ili obavljanja bilo kakvih radovi održavanja .
- Maksimalni broj kompleta posuđa koji se može prati u perilici je naznačen u tablici u ovim uputama.
- Ako se uređaj pokvari , ni pod kojim okolnostima ne dirajte unutarnje dijelove u pokušaju samostalnog obavljanja popravka.
- Nemojte se nagnjati ili sjediti na otvorenim vratima uređaja: to može uzrokovati rušenje uređaja.
- Vrata se ne bi smjela ostavljati tako da prave opasne prepreke.
- Držite deterđent i sredstvo za sjaj izvan dohvata djece.
- Ambalaža se ne smije koristiti kao igračka.
- Noževi i drugi oštri predmeti moraju se stavljati u perilicu ili oštrim krajem prema dolje ili horizontalno na preklopne odjeljke ili na treću košaru, ukoliko ona postoji.

- Spojite uređaj na dovod vode pomoću novog crijeva koje ste dobili sa uređajem. Nemojte ponovo koristiti stara crijeva.
- Instalirajte stražnji dio samostojeće perilice posuđa prema zidu.

Odlaganje starih električnih uređaja

- Za odlaganje ambalaže proučite mjesne zakone tako da odložena ambalaža može biti ponovno korištena.
- Europski standard 2012/19/EU koji se odnosi na Električni i elektronički otpad (WEEE) nalaže da se kućanski uređaji ne smiju odlagati u obične kontejnere za smeće. Istrošeni uređaji se moraju odvojeno skupljati kako bi se iskoristili dijelovi koji se mogu reciklirati i ponovno upotrijebiti, a nalaze se u perilici, a istovremeno se sprječava moguće zagađenje atmosfere i čuva zdravlje ljudi. Znak prekrižene kante za smeće nalazi se na svim proizvodima kako bi podsjetili vlasnika na njegovu obavezu za odvojeno odlaganje ovog otpada. Za detaljne informacije o pravilnom odlaganju kućanskih uređaja, vlasnici mogu nazvati lokalne vlasti ili trgovine.

Štednja energije i čuvanje okoliša

Štednja vode i energije

- Započnite pranje samo kada je perilica puna. Dok čekate da se napuni možete spriječiti neugodne mirise ako uključite program Namakanje (*vidi Tablicu programa*).
- Odaberite program koji odgovara vrsti suđa i razini zaprljanja pomoću Tablice programa:
 - za normalno prljavo suđe koristite Eco program koji jamči malu potrošnju energije i vode.
 - ako suđa ima manje nego obično uključite dodatnu funkciju Pola punjenja* (*vidi Posebni program pranja i opcije*).
- Ako imate mogućnost korištenja jeftinije tarife struje, perite suđe u to vrijeme. Opcija za Odgodu pranja* omogućuje da to i ostvarite (*vidi Posebni program pranja i opcije*).

Informacijski list	
Marka	INDESIT
Model	DISR 57M17
Punjenje -standardni set posuđa za standardni ciklus pranja (1)	10
Razred energetske učinkovitosti od A++ (najmanja potrošnja) do D (najveća potrošnja)	A+
Godišnja potrošnja energije U kWh (2)	237
Potrošnja energije standardnog ciklusa pranja u kWh	0,83

Potrošnja energije u stanju isključenost u W	0.5
Potrošnja energije u stanju mirovanja u W	5
Godišnja potrošnja vode u l (3)	2520
Razred učinkovitosti sušenja od A (najveća učinkovitost) do G (najmanja učinkovitost)	A
Trajanje programa standardnog ciklusa pranja u min	180'
Trajanje stanja mirovanja u min	12
Razina buke u dB(A) Re 1pW	47
Ugradbeni uređaj	Da
Bilješke	
1) Ove informacije odgovaraju standardnim programima pranja; ovaj program je namijenjen pranju normalno prljavog posuđa I najučinkovitiji je program u vidu potrošnje energije I vode. Standardni program pranja je Eco program	
2) Temeljeno na 280 ciklusa pranja pri upotrebi hladne vode I niske potrošnje energije. Stvarna potrošnja energije ovisi o načinu upotrebe uređaja.	
3) Temeljeno na 280 ciklusa pranja. Stvarna potrošnja vode ovisi o načinu upotrebe uređaja.	

Pomoć

Prije kontaktiranja servisa:

- provjerite da li se problem može riješiti pomoću ovih uputa (vidi *Problemi i kako ih riješiti*).
- Ponovo pokrenite program da vidite da li je problem nestao.
- Ukoliko se problem ponovo javlja, kontaktirajte ovlaštenu servis

! Nikada nemojte koristiti usluge neovlaštenog servisa.

Molimo da imate pri ruci slijedeće podatke:

- opis kvara
- model uređaja (Mod.)
- Serijski broj uređaja (S/N)

Ove informacije možete pronaći na pločici sa podacima na uređaju (vidi *Opis uređaja*)

Instalacija

! Ako morate premješati perilicu držite ju uspravno; ako je stvarno neophodno možete ju nagnuti na stražnju stranu.

Spajanje na dovod vode

! Priključivanje vode i struje smije izvoditi samo kvalificirana osoba.

Cijevi za dovod vode i odvod vode mogu biti postavljeni lijevo ili desno kako bi se postigla najbolja moguća instalacija.

Provjerite da perilica ne savija ili pritišće cijevi.

Spajanje perilice na dovodnu cijev

- na $\frac{3}{4}$ col priključak hladne ili tople vode (max 60°C)
- pustite da voda teče dok nije savršeno bistra.
- čvrsto spojite cijev za dovod vode i isključite slavinu.

! Ako dovodna cijev nije dovoljno dugačka, nazovite specijaliziranu prodavaonicu ili ovlaštenog servisera (*vidi Pomoć*).

! Pritisak vode mora biti unutar vrijednosti naznačenih u Tablici tehničkih podataka - inače perilica posuđa neće pravilno funkcionirati.

! Cijev ne smije biti presavinuta niti prignječena.

Spajanje perilice na odvod

Spojite odvodnu cijev u odvod minimalnog promjera 2cm. (A)

Odvodna cijev mora biti na visini od 40 do 80cm od poda/površine na kojoj leži perilica.

Prije spajanja cijevi za odvod na odvod sudopera, uklonite plastični čep (B).

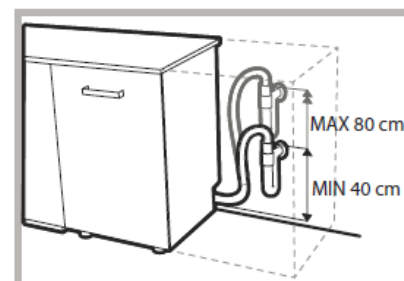
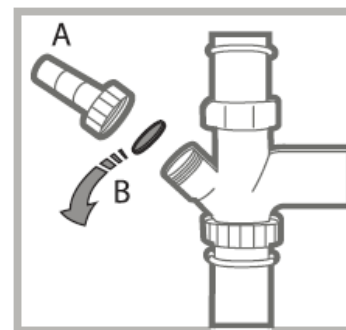

Sustav zaštite od poplave

Da ne bi došlo do poplave, perilica:

- ima specijalni sustav koji isključuje dovod vode ako dođe do nepravilnosti ili curenja unutar perilice.

Neki modeli imaju sigurnosni uređaj **New Acqua Stop** *, koji jamči sigurnost od poplave čak i u slučaju puknuća cijevi za dovod vode.

UPOZORENJE: VISOKI NAPON!

Ni u kojem slučaju ne smijete prerezati dovodnu cijev za vodu jer sadrži električne dijelove pod naponom.

Priključivanje na struju

Prije uključivanja perilice u utičnicu s uzemljenjem provjerite:

- da li je utičnica uzemljena i da li odgovara važećim standardima;
- da li utičnica može izdržati maksimalno opterećenje perilice, koje je označeno na pločici s podacima s unutrašnje strane vrata (*vidi Opis uređaja*);
- da li napon u granicama vrijednosti naznačenima na pločici s podacima.
- da li utičnica odgovara utikaču perilice. Ako utičnica ne odgovara utikaču, pozovite ovlaštenog servisera da zamijeni utikač (*vidi Pomoć*); nemojte koristiti produžni kabel i višestruke utičnice.

! Kad je perilica postavljena na svoje mjesto, kabel i električna utičnica moraju biti lako dostupni.

! Kabel ne smije biti presavinut niti pritisnut.

! Ako je kabel oštećen, mora ga zamijeniti proizvođač ili ovlaštenu servisera kako bi se izbjegla moguća opasnost (*vidi Pomoć*).

! INDESIT COMPANY neće prihvatiti bilo kakvu odgovornost za incidente, ukoliko se ne poštuju pravila navedena u ovim uputama.

Pozicioniranje i niveliranje

1. Postavite perilicu na ravan i čvrst pod. Ako pod nije ravan, poravnajte perilicu pomoću nožica na prednjoj strani dok ju ne izravnate u vodoravan položaj. Niveliranje će omogućiti stabilnost i spriječiti vibracije, buku i pomicanje za vrijeme rada perilice.
2. Prije upotrebe perilice, zalijepite samoljepivu prozirnu traku pod radnu ploču kako biste je zaštitili od moguće kondenzacije.
3. Postavite perilicu tako da bočne strane ili stražnja strana bude naslonjena na susjedne elemente ili na zid. Ova perilica se može i ugraditi ispod radne površine (*Vidi Upute za sastavljanje**).
4. Da biste namjestili visinu stražnjih nožica*, okrenite crveni heksagonalni vijak u donjem središnjem dijelu u smjeru kazaljke na satu pomoću hexagonalnog odvijača od 8mm kako biste povećali visinu ili u suprotnom smjeru kako biste smanjili visinu.

Savjet za prvo pranje

Nakon instalacije, uklonite stopere iz košara i pastičnu ambalažu iz gornje košare.

Podešavanje tvrdoće vode



Prije pokretanja prvog programa pranja, podesite razinu tvrdoće vode iz dovoda. (vidi *Rafinirana sol i sredstvo za sjaj*).

Prvo u spremnik za sol ulijte vodu, zatim oko 1kg soli. Savršeno je normalno da voda iscuri iz spremnika. Kada završite sa ovim postupkom, pokrenite program.

Koristite samo sol koja se specijalno namijenjena z perilice posuđa.

Nakon dodavanj soli, indikator NISKE RAZINE SOLI* se isključi.

! Ukoliko spremnik za sol nije napunjen, omekšivač vode i grijači elemen bi mogli biti oštećeni.

Tehnički podaci	
Dimenzije	Širina 44,5 cm Visina 85 cm Dubina 55 cm
Kapacitet	10 kompleta za jelo
Pritisak vode	0,05 ÷ 1MPa (0,5 ÷10 bara) 7,25psi – 145psi
Napon	Pogledajte podatke
Ukupna potrošnja	Pogledajte podatke
Osigurač	Pogledajte podatke
 	Ova perilica je u skladu s EC standardima: -2006/95/EC (Niski napon) - 2004/108/EC (Elektromagnetska kompatibilnost) - 2009/125/EC (Eco dizajn) - 97/17/EC (Oznake razreda potrošnje) - 2012/19/EC Odlaganje električne i elektroničke opreme (WEEE)

Opis uređaja

1. Gornja košara
2. Gornja prskalica
3. Sklopivi odjeljci
4. Podešavanje visine košare
5. Donja košara
6. Donja prskalica
7. Košara za pribor za jelo
8. Filter
9. Posuda za sol
10. Posude za deterdžent i sredstvo za sjaj
11. Pločica sa podacima
12. Upravljačka ploča***

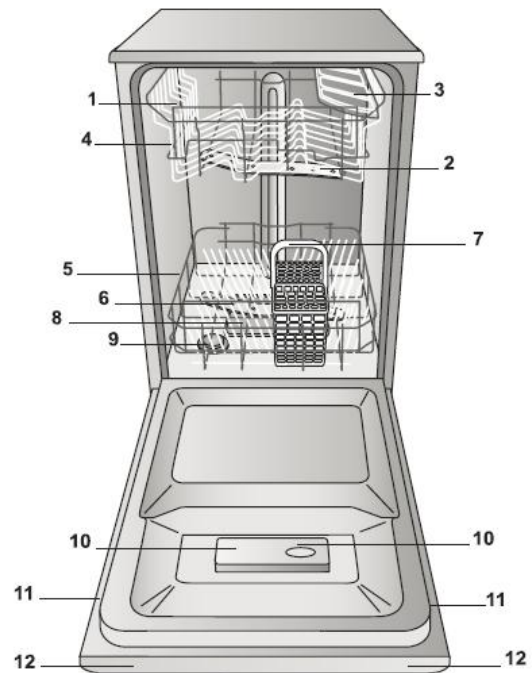

Upravljačka ploča

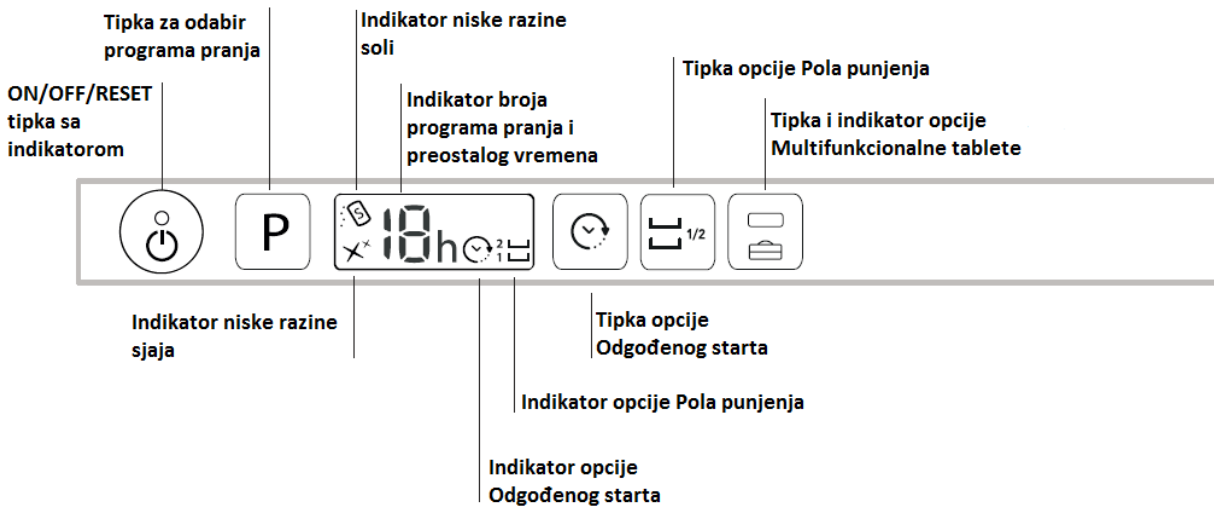

**samo kod potpuno ugradbenih modela

*samo kod nekih modela

Broj i tip programa pranja može varirati ovisno o modelu perilice

Rafinirana sol i sredstvo za sjaj

! Koristite samo proizvode koji su izričito namijenjeni za perilice suđa. Nemojte koristiti kuhinjsku niti industrijsku sol. Slijedite upute na pakiranju.

! Ako koristite višenamjenski proizvod , preporučamo da dodate sol, naročito ako živite u području gdje je voda tvrda ili jako tvrda. (Slijedite upute na pakiranju)

! Ako ne dodate sol ili sredstvo za sjaj, indikatori NISKE RAZINE SOLI i NISKE RAZINE SREDSTVA ZA SJAJ ostaju upaljeni.

Dodavanje soli

Upotreba soli sprječava stvaranje kamenca na posuđu i funkcionalnim dijelovima perilice.

- važno je da posuda za sol nikada nije prazna.
- važno je podesiti razinu tvrdoće vode.

Posuda za sol se nalazi na donjem dijelu perilice suđa (*vidi Opis*) i treba se napuniti:

- kada lampica LOW SALT* (nedostaje soli) na panelu treperi;
- kada ne možete vidjeti zeleni plovak* kada pogledate poklopac posude za sol;
- provjerite autonomiju u tablici tvrdoće vode.

1. Izvucite donju košaru i odšrafite poklopac posude (u smjeru suprotnom kazaljka na satu).
2. Ovo radite samo prvi put prilikom dodavanja soli: napunite posudu vodom do njenog ruba.
3. Postavite lijevak* (*vidi sliku*) i napunite posudu za sol do ruba (oko 1 kg soli); normalno je da iscure nešto vode kad to radite.
4. Sklonite lijevak* i obrišite ostatke soli s ruba; isperite poklopac pod vodom i čvrsto ga zašrafite. Preporučujemo da ovo napravite svaki put kada dodavate sol u posudu.

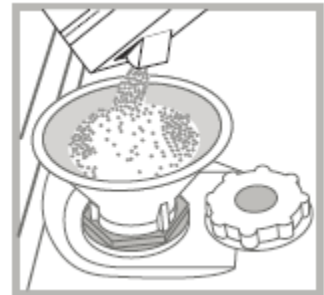





Vodite računa da je poklopac čvrsto zatvoren, tako da deterdžent u toku pranja ne curi u posudu (ovo može oštetiti sistem za omekšavanje vode tako da se kasnije uopće ne može popraviti).

! Kada morate dodati sol, preporučujemo da to uvijek napravite prije početka programa pranja.

Podešavanje tvrdoće vode

Za savršen rad omekšivača vode, jako je važno da se podešavanja vrše ovisno o tvrdoći vode u Vašoj kući. Tražite ovu informaciju od lokalnog dobavljača vode. Tvorničko podešenje je za srednju tvrdoću vode.

- Uključite perilicu pritiskom na tipku ON/OFF. 
- Isključite je pritiskom na istu tipku. 
- Držite pritisnutom tipku **P** 5 sekundi dok ne čujete zvučni signal.
- Uključite perilicu pritiskom na tipku ON/OFF. 
- Trenutna postavka i indikator za sol trepere.
- Pritiskom na tipku **P** odaberite željenu tvrdoću vode (*vidi tablicu*).

- Isključite je pritiskom na tipku ON/OFF. 
- Podešavanje je završeno.

Tablica tvrdoće vode				Prosječno vrijeme trajanja spremnika soli pri 1 pranju dnevno
Razina	°dH	°fH	mmol/l	mjeseci
1	0 – 6	0 – 10	0 – 1	7
2	6 – 11	11 – 20	1,1 – 2	5
3	12 – 17	21 – 30	2,1 – 3	3
4	17 – 34	31 – 60	3,1 – 6	2
5*	34 – 50	61 – 90	6,1 – 9	2/3 tjedna
Za vrijednosti između 0 °f i 10 °f, ne preporučujemo upotrebu soli Podešavanje 5 može produžiti trajanje programa pranja				

(°dH * tvrdoća vode u njemačkim stupnjevima - °fH – tvrdoća vode u francuskim stupnjevima – mmol/l = milimola po litru)

Dodavanje sredstva za sjaj

Sredstvo za sjaj omogućava lakše SUŠENJE. Posuda za sredstvo za sjaj bi se trebala puniti:

- kada se upali indikator niske razine sredstva za sjaj na upravljačkoj ploči*.
- kada tamni optički indikator na vratima perilice **E** postane proziran.

1. Otvorite posudu okretanjem poklopca **G** u smjeru suprotnom kazaljki na satu.
2. Dodajte sredstvo za sjaj, ali da se ne prelijeva iz posude. Ukoliko se to desi, očistite preliveno odmah suhom krpom.
3. Zatvorite poklopac.

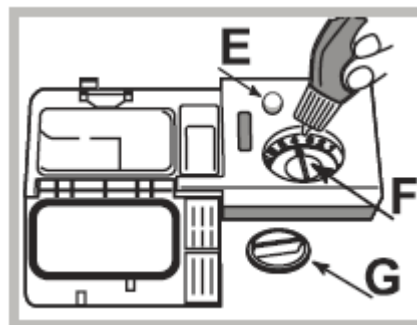

NIKADA ne dodajte sredstvo za sjaj direktno u unutrašnjost perilice.

Podešavanje razine sredstva za sjaj

Ukoliko niste sasvim zadovoljni rezultatima sušenja, možete podesiti količinu sredstva za sjaj koja se dodaje. Okrenite **F**. Maksimalno 4 razine mogu biti odabrane ovisno o modelu perilice. Tvorničko podešavanje je na sredini.

- ako na posuđu vidite plave crte, podesite na nižu razinu (1 – 2)
- ako na posuđu ima kapljica vode ili kamenca, podesite na višu razinu (3 – 4)

Punjenje košara

Savjeti

Prije stavljanja u košare, uklonite ostatke hrane sa posuđa i ispraznite tekućine iz čaša i spremnika. **Nije potrebno dodatno ispirati vodom prije pranja u perilici.**

Složite posuđe tako da se čvrsto drži na mjestu i ne može se prevrnuti niti pomicati; spremnike sa otvorima složite otvorom prema dolje, omogućavajući da voda dopre do svih površina.

Osigurajte da se prskalice slobodno okreću i nisu blokirane poklopcima, ručkama, poslužavnicima i tavama. Sve male predmete stavite u košaru za pribor.

Pošto plastične posude i teflonske tave obično zadrže više kapljica vode, njihovo sušenje neće biti tako dobro kao i keramičko ili inox posuđe.

Lagani predmeti kao što su plastični spremnici bi se trebali staviti u gornju košaru i pričvrstiti tako da se ne pomiču u toku programa pranja.

Nakon što ste perilicu napunili suđem, provjerite da li se prskalice slobodno rotiraju.

Donja košara

Donja košara može biti napunjena tavama, poklopcima, tanjurima, zdjelama za salatu, priborom za jelo itd. Veliki tanjuri i poklopci bi se trebali stavljati sa strane.

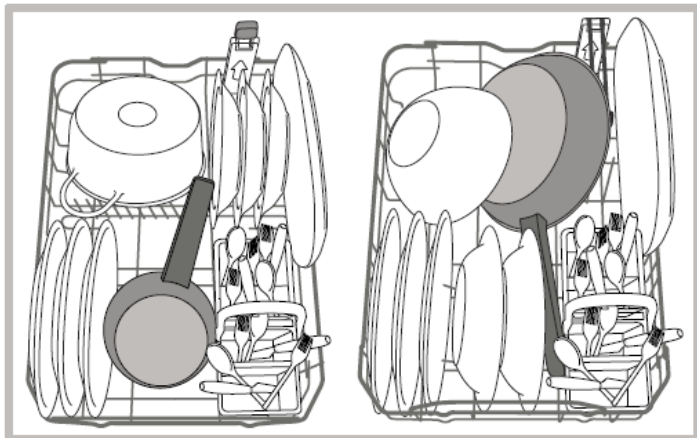

Vrlo prljavi tanjuri i tave bi se trebale stavljati u donju košaru jer su u tom sektoru prskalice jače i omogućuju bolje performance pranja.

Neki modeli perilica su opremljeni sa preklopnim odjeljcima*. Mogu se koristiti u vertikalnom položaju kada slažete posuđe ili horizontalnom položaju (nižem) za slaganje tava i zdjela za salatu. Neki modeli su opremljeni sa Vertikalnom zonom, specijalnim potpornjima koji se izvlače na stražnjem dijelu košare koji se mogu

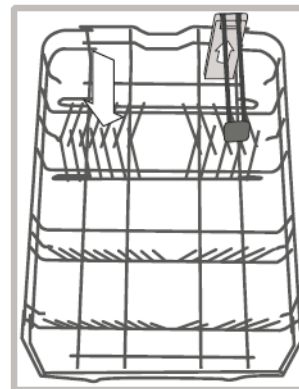

koristiti za tave za prženje u vertikalnom položaju, kako bi zauzimale manje mjesta. Kako biste ih koristili, samo uhvatite za obojenu dršku i podignite je dok je rotirate. Potpornji mogu kliziti desno i lijevo kako bi se prilagodili veličini posuđa.

Košara za pribor za jelo

Košara je opremljena gornjom rešetkom za bolji razmještaj pribora. Trebala bi biti pozicionirama **samo** na prednjem dijelu donje košare.

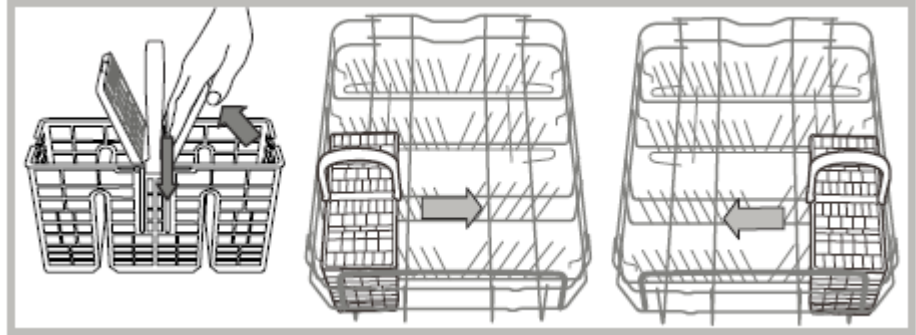

Gornja košara

U ovu košaru stavite osjetljivo i lagano posuđe kao što su čaše, šalice, tanjurići i plitke zdjele za salatu.

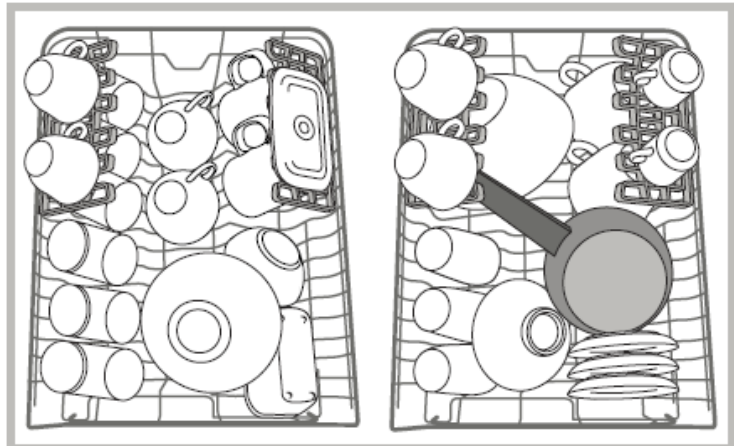

Podesivi sklopivi odjeljci

Držači se mogu podesiti na tri različite visine kako bi se optimizirao smještaj posuđa u košari.

Čaše za vino mogu sigurno biti stavljene u ove odjeljke stavljajući ih naopako u svaki odjeljak. Za optimalne rezultate sušenja nagnite odjeljke. Za promjenu nagiba, povucite ih prema gore, lagano pomaknite prema želji.



Polica za pribor za jelo

Neki modeli perilica imaju kliznu policu koji se upotrebljava za držanje malih komada pribora za jelo.

Za optimalne rezultate pranja, izbjegavajte pozicioniranje velikog posuđa ispod te police. Polica za pribor se može odstraniti (*vidi sliku*).

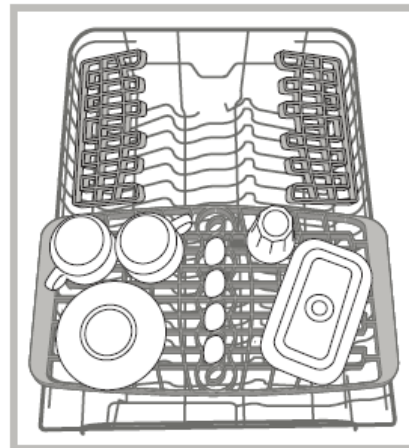

Podešavanje visine gornje košare

Visina gornje košare se može podesiti: visoka pozicija za stavljanje velikog posuđa u donju košaru i niska pozicija za maksimalno iskorištavanje preklopnih odjeljaka stvarajući više mjesta u gornjoj košari.

Visina gornje košare bi se trebala podešavati kada je ona prazna.

Nikada ne podižite ili spuštajte košaru samo sa jedne strane.

Ukoliko je košara opremljena sa **Lift-up*** napravom (*vidi sliku*), podignite je držeći je za obje strane. Da bi je vratili na donju poziciju, pritisnite polugice (A) sa strane i spustite je.

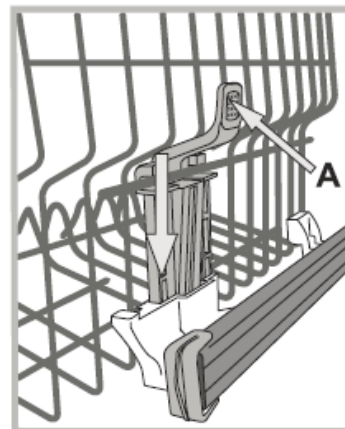

Posuđe koje nije namijenjeno za pranje u perilici

- drveno pouđe i pribor.
- osjetljive dekorativne čaše, ručni radovi i antikno posuđe. Njihovi ukrasi nisu otporni.
- dijelovi sintetičkih materijala koji ne mogu podnijeti visoku temperaturu.
- bakreno i limeno posuđe.
- posuđe zaprljano sa pepelom, voskom, mazivom ili tintom.

Boja staklenih dekoracija i aluminijskih/srebrnih dijelova se može mijenjati ili izbljedjeti tokom procesa pranja. Neki tipovi stakla (npr. kristal) mogu postati neprozirni nakon nekoliko pranja.

Oštećenja na staklu ili glinenom posuđu

Uzrokovana zbog:

- Vrste stakla ili procesa proizvodnje stakla.
- Kemijskih svojstava deterdženta.
- Temperature vode ciklusa ispiranja.

Savjeti:

- Koristite čaše i porculan za koje proizvođač jamči da se mogu prati u perilici.
- Koristite blagi deterdžent pogodan za glineno posuđe.
- Izvadite čaše i pribor iz perilice odmah po završetku programa pranja.

Detertđent i upotreba perilice posuđa

Dodavanje deterdženta

Dobar učinak pranja također ovisi i o količini dodanog deterdženta. Pretjerivanje u količini deterdženta ne pridonosi efikasnijem pranju i povećava zagađenje okoliša.

Količina deterdženta se može podešavati ovisno o prljavosti posuđa.

Ukoliko se radi o normalno prljavom posuđu, koristite otprilike 25g (deterdžent u prahu) ili 25ml (tekući deterdžent). Ukoliko koristite tablete, jedna tableta će biti dovoljna.

Ukoliko je posuđe samo malo prljavo ili je prije pranja oprano vodom, razmjerno smanjite količinu deterdženta.

Za dobre rezultate pranja također provjerite upute na pakiranju deterdženta.

Za dodatna pitanja, obratite se lokalnom uredu zastupnika proizvođača deterdženta.

Otvorite spremnik za deterdžent pritiskom na tipku **D** i dodajte deterdžent prema tablici programa.

- prah ili tekući: odjeljak **A** (pranje) i **B** (predpranje).

- tablete: kadaje za program potrebna 1 tableta stavite je u odjeljak **A** i zatvorite poklopac **C**: kada su potrebne 2 tablete, stavite drugu na dno perilice.

Odstranite ostatke deterdženta sa rubova odjeljaka i zatvorite poklopac **C** dok se ne začuje klik.

Spremnik za deterdžen se automatski otvara u pravo vrijeme ovisno o programu pranja.

Ukolik se koriste multifunkcionalni deterdženti, preporučujemo upotrebu opcije TABLETE; jer podešava program na način da se postižu najbolji rezultati pranja i sušenja.

! Koristite samo deterdžent za pranje posuđa u perilici.

! NEMOJTE KORISTITI deterdžent za pranje posuđa na ruke.

!Pri pretjeranoj upotrebi deterdženta, može ostati pjene u perilici i poslije završetka programa pranja.

! Najbolji rezultati pranja i sušenja se postižu ako koristite deterdžent u prahu, tekući sjaj i sol.

! Preporučujemo upotrebu deterdženata koji ne sadrže fosfate ili klor, jer su ti proizvodi štetni za okoliš.

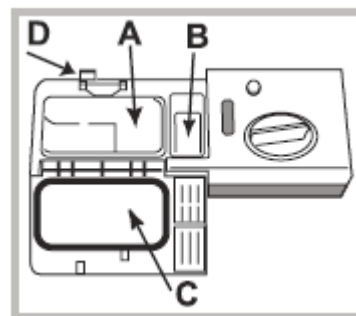

Pokretanje perilice

1. Uključite dovod vode
2. Otvorite vrata i pritisnite ON/OFF tipku
3. Dodajte deterdžent (*vidi Dodavanje deterdženta*)

4. Stavite posuđe u perilicu (*vidi Punjenje košara*).
5. Odaberite program pranja ovisno o vrsti posuđa i razini prljavosti (*vidi Tablicu programa pranja*) pritiskom na tipku **P**.
6. Odaberite dodatne opcije pranja* (*vidi Opcije*)
7. Pokrenite program zatvaranjem vrata perilice.
8. Kraj programa je označen sa zvučnim signalima i treperenjem broja programa na displayu. Otvorite vrata i isključite uređaj pritiskom na tipku ON/OFF.
9. Pričekajte nekoliko minuta prije nego što izvadite posuđe kako biste izbjegli opekotine. Izvadite posuđe, počevši od donje košare.

! Uređaj će se automatski ugасiti tijekom dugih perioda dok je neaktivan, kako bi smanjio potrošnju energije.

! AUTOMATSKI PROGRAMI PRANJA*: neki modeli perilica posuđa su opremljeni specijalnim sensorima koji mogu procijeniti razinu prljavosti i automatski odabrati najučinkovitiji i najekonomičniji program pranja. Trajanje automatskog programa pranja može varirati ovisno o radu senzora.

! Ako je posuđe samo malo prljavo ili je isprano vodo prije stavljanja u perilicu, smanjite količinu deterdženta.

Mijenjanje programa koji je već započet

Ako ste odabrali pogrešan ciklus pranja možete promijeniti program i prekinuti pranje ako je tek započelo: Kada je program pranja započeo, kako biste promijenili program pranja isključite uređaj dugim pritiskom na tipku ON/OFF. Ponovnim pritiskom na istu tipku uključite uređaj i odaberite novi program pranja i opcije.

Ako želite dodati suđe

Bez isključivanja uređaja, otvorite vrata pazeći da izbjegnute paru koja izlazi i stavite posuđe u perilicu. Zatvorite vrata i program će početi od točke na kojoj je prekinut.

Slučajni prekidi pranja

Ako otvorite vrata za vrijeme pranja ili dođe do nestanka struje, ciklus pranja se prekida. Ponovno se sam uključuje i nastavlja od točke na kojoj je prekinut kad zatvorite vrata ili kad struja ponovno dođe.

Programi pranja

Podaci o programima pranja su mjereni u laboratorijskim uvjetima prema Europskim standardima EN 50242.

Ovisno o uvjetima u kojima radi, podaci o programima pranja mogu varirati.

!Broj i vrsta programa pranja mogu varirati ovisno o modelu perilice posuđa.

Program pranja	Program koji uključuje sušenje	Opcije	Približno trajanje programa pranja h:min	Potrošnja vode (l/ciklusu)	Potrošnja energije (kWh/ciklusu)
1. ECO	Da	Odgođeni start - Pola punjenja - Tablete	03:00	9,0	0,83
2. Auto intenzivni 	Da	Odgođeni start - Pola punjenja - Tablete	02:20 - 03:00	13,0 - 14,0	1,20 - 1,40
3. Auto Normal 	Da	Odgođeni start - Pola punjenja - Tablete	01:40 - 02:20	13,5 – 14,5	1,00 - 1,15
4. Dnevni 	Da	Odgođeni start - Pola punjenja - Tablete	01:00	13,0	0,95
5. Osjetljivo 	Da	Odgođeni start - Pola punjenja - Tablete	01:40	9,0	0,85
6. Express 	Ne	Odgođeni start - Tablete	00:25	8,0	0,45
7. Natapanje 	Ne	Odgođeni start - Pola punjenja	00:10	4,0	0,01

Uputstva za odabir programa pranja i količine deterdženta

- ECO program je standardni program na koji se odnosi energetska naljepnica. Koristi se za pranje normalno prljavog posuđa i najučinkovitiji je program u vidu potrošnje energije i vode za ovaj tip posuđa. 4g/ml** + 21g/ml - 1 tableta (**količina deterdženta za predpranje)
- Vrlo prljavi tanjuri i lonci (ne koristiti kod osjetljivog posuđa). 25g/ml – 1 tableta
- Normalno prljavi lonci i tanjuri. 4g/ml** + 21g/ml – 1 tableta
- Ograničena količina dnevnog posuđa (idealno za 4 kompleta posuđa) 25g/ml – 1 tableta
- Program za osjetljive predmete, koji su osjetljiviji na visoke temperature. 25g/ml – 1 tableta
- Brzi program za pranje malo prljavog posuđa (idealno za 2 kompleta posuđa) 21gr/ml – 1 tableta
- Predpranje dok se čeka kompletiranje ukupne količine posuđa od slijedećeg obroka. Bez deterdženta.

Potrošnja energije u standby modu: Ustanju mirovanja: 5W - U stanju isključenosti: 0,5W

Posebni program pranja i opcije

Napomene:

Optimalni učinak pri program Dnevno i Brzi se može postići ukoliko se pridržava naznačenog broja kompleta posuđa.

Da bi se još smanjila potrošnja, uključujte perilicu samo kad je puna.

Napomena za testne laboratorije: za informacije o komparativnim EN testnim uvjetima, molimo da pošaljete email na slijedeću adresu: asistenza_en_lvs@indesitcompany.com

Opcije pranja

Ukoliko opcija nije kompatibilna sa odabranim programom pranja (*vidi Tablicu programa pranja*), odgovarajući indikator zatreperi tri puta i čuje se zvučni signal.



Odgođeni start

Moguće je odgoditi početak rada perilice za period između 1 i 12 sati.

1. Pritisnite tipku ODGOĐENI START: odgovarajući simbol se pojavljuje na display; svaki put kada pritisnete tipku, vrijeme (1h, 2h, itd. do max 12h) od početka programa pranja će biti uvećano.
2. Odaberite program pranja i zatvorite vrata: timer će početi sa odbrojanjem.
3. Nakon isteka vremena, indikator se gasi i program pranja počinje.

Za podešavanje odgođenog starta i odabir kraće odgode, pritisnite tipku za odgodu pranja. Za isključivanje ove opcije, pritisnite tipku dok se indikator odgođenog starta ne ugasi. Program će automatski započeti nakon zatvaranja vrata perilice.

! Odgođeni start se ne može podesiti kada je program pranja već započeo s radom.



Pola punjenja

Ukoliko nema puno posuđa za pranje, opcija Pola punjenja se može koristiti da bi se smanjila potrošnja vode, energije i deterdženta. Odaberite program pranja i pritisnite tipku opcije Pola punjenja: indikator koji odgovara željenoj košari se pali. Pritisnite tipku ponovo za isključivanje opcije.

! Sjetite se prepoloviti količinu deterdženta.



Multifunkcionalne tablete

Ova opcija optimizira rezultate pranja i sušenja.

Kada koristite multifunkcionalne tablete, pritisnite tipku MULTIFUNKCIONALNE TABLETE: odgovarajući simbol će se upaliti. Ukoliko ponovo pritisnete tipku, opcija će biti isključena.

! Ova opcija rezultira dužim vremenom pranja.

Osvijetli moj program

Neki modeli perilica posuđa su opremljeni zelenim indikatorskim svjetlom u praznini između vrata i radne ploče kuhenje koje daje informacije o fazi trenutnog programa pranja. Može biti odabrana jedna od slijedećih funkcija:

- a) Isključeno
- b) Kada program započne svjetlo se upali na nekoliko sekundi, ostaje isključeno tokom programa pranja i treperi kada program završi (tvornički podešeno)

c) Svjetlo ostaje upaljeno tokom programa pranja I treperi na kraju programa.

Ako je podešen Odgošeni start, svjetlo se pali ili tokom prvih nekoliko sekundi ili tokom cijelog trajanja odbrojavanja do početka programa, ovisno da li je odabrana funkcija b) ili c).

Svjetlo se gasi svaki put kada se otvore vrata.

Za odabir željene funkcije, uključite uređaj, držite tipku P pritisnutom dok se jedno od tri slova (a, b ili c) ne pojavi na display, pritisnite tipku P dok ne pokaže željeno slovo (ili funkciju), držite pritisnutom tipku P za potvrdu odabira.

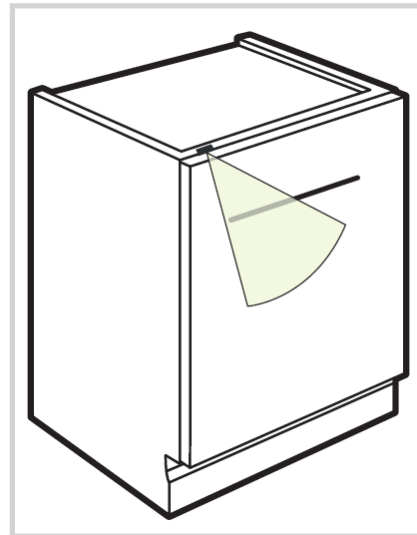

Briga i održavanje uređaja

Prekidanje dovoda vode i struje

- isključite slavinu nakon svakog pranja da bi se izbjeglo curenje
- uvijek iskopčajte uređaj iz struje dok ga čistite

Čišćenje perilice

- vanjski dijelovi perilice i upravljačka ploča se mogu čistiti sa neabrazivnom krpom koja je natopljena u vodi. Nemojte koristiti otapala ili abrazivne proizvode.
- bilo kakvi tragovi u unutrašnjosti perilice se mogu ukloniti pomoću krpe natopljene u vodi i malo octa.

Sprečavanje neugodnih mirisa

- uvijek držite vrata perilice malo otvorena kako se ne bi nakupljala vlaga unutar perilice.
- čistite brtvila oko vrata i posude za deterdžent redovito sa mokrom spužvom. Tako se ostaci hrane neće zadržavati na brtvilima, što je glavni uzrok neugodnim mirisima.

Čišćenje prskalica

Ostaci hrane se mogu zalijepiti za prskalice i blokirati rupice kroz koje izlazi voda. Zbog toga je preporučljivo da s vremena na vrijeme pregledate prskalice i očistite ih četkicom koja nije metalna.

Obje prskalice se mogu i skinuti.

Ako želite skinuti gornju prskalicu, rotirajte zatvarač u smjeru suprotnom kazaljka na satu. Gornja prskalica se vraća na svoje mjesto tako da rupice gledaju prema gore.

Donja prskalica skida se tako da pritisnete jezičke sa strane i podignete je prema gore.

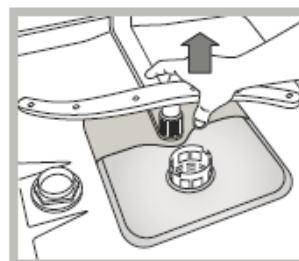

Čišćenje crijeva za dovod vode*

Ukoliko su instalacije za vodu nove ili nisu bile korištene duži vremenski period, pustite vodu da malo teče kako biste bili sigurni da su cijevi čiste i da u njima nema nečistoća, prije nego što spojite perilicu posuđa. Ukoliko ovo ne uradite, crijevo za dovod vode se može zaštopati i oštetiti perilicu.

! Čistite filter na crijevu za dovod vode redovno.

-Zatvorite slavinu.

-Odvijte kraj crijeva, uklonite filter i pažljivo ga očistite pod tekućom vodom.

-Vratite filter na njegovo mjesto i zavijte crijevo.

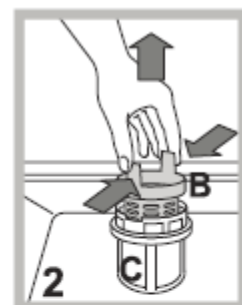
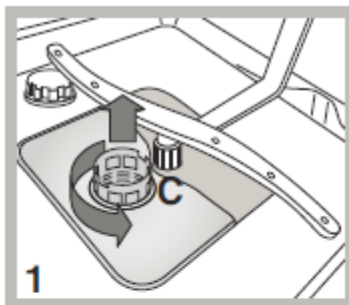

Čišćenje filtera

Mehanizam filtera se sastoji od tri filtera koji uklanjaju ostatke hrane iz vode koja se zatim vraća u program pranja. Ukoliko želite najbolje rezultate u svakom pranju, morate ih čistiti.

! Redovno čistite filtere.

! Perilica posuđa se ne smije koristiti bez filtera ili sa filterom koji nije dobro postavljen na svoje mjesto.

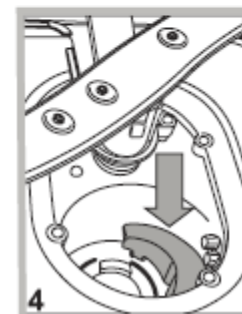
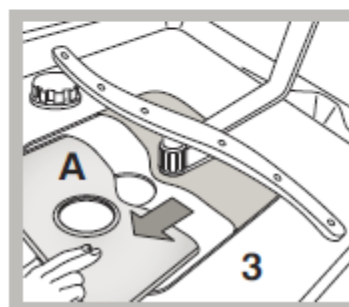

• Nakon nekoliko programa pranja, provjerite u kakvom su stanju filteri i ukoliko je potrebno, operite ih detaljno pod tekućom vodom, koristeći meku četku. Pri tome pratite slijedeća uputstva:

1. Okrenite cilindrični filter **C** u smjeru suprotnom kazaljka na satu i izvucite ga van (slika 1).
2. Uklonite filter posudicu **B** tako što ćete blago pritisnuti preklope sa strane (slika 2).
3. Izvucite ravni filter **A** od nerđajućeg čelika (slika 3).
4. Pogledajte rupu i uklonite sve ostatke hrane. NIKADA NEMOJTE vaditi pumpu (na slici 4, tamnije obojena).

Nakon što ste ih očistili, vratite filtere pravilno na mjesto: ovo je važno u smislu održavanja efikasnog rada perilice.

Kako ostaviti perilicu koja se neće koristiti duži vremenski period

- Isključite perilicu iz struje i prekinite dotok vode.
- Vrata perilice ostavite poluotvorena.
- Po povratku kući, pustite da perilica odradi jedan program pranja bez suđa

Problemi i kako ih riješiti

Vrsta kvara:	Mogući uzrok/rešenje:
Perilica posuđa neće početi s radom ili ne može biti kontrolirana	<ul style="list-style-type: none"> * Slavina nije uključena * Isključite uređaj pritiskom na ON/OFF tipku, uključite ja ponovo nakon otprilike minutu i ponovo podesite program * Uređaj nije dobro uključen u struju ili bi trebala biti korištena druga utičnica * Vrata perilice nisu dobro zatvorena
Vrata se ne zatvaraju	<ul style="list-style-type: none"> * Provjerite da li su košare sasvim gurnute do kraja * Brava je otpuštena. Snažno pritisnite vrata dok ne začujete klik
Perilica ne izbacuje vodu	<ul style="list-style-type: none"> * Program pranja se još uvek nije završio * Presavijeno je crijevo za izbacivanje vode (<i>vidi Instalacija</i>) * Zaštopano je crijevo za izbacivanje vode * Filter je blokiran ostacima hrane (<i>vidi Čišćenje i održavanje perilice</i>) * Provjerite visinu na kojoj je crijevo za odvod vode
Perilica posuđa pravi dosta buke	<ul style="list-style-type: none"> * Suđe se sudara ili jedno s drugim ili sa prskalicama. Postavite pravilno posuđe i provjerite da li se prskalice slobodno okreću. * Ukoliko ima previše pjene u perilici: dodali ste previše deterdženta ili korišteni deterdžent nije za pranje suđa u perilici (<i>vidi Pokretanje i upotreba</i>)
Tanjuri i čaše su prekriveni bijelim filmom ili naslagama kamenca	<ul style="list-style-type: none"> * Nivo soli je nizak * Dozer nije podešen na pravu vrijednost u skladu s tvrdoćom vode (<i>vidi Rafinirana sol i sredstvo za sjaj</i>) * Poklopac na posudi za sol i sredstvu za sjaj nije dobro zatvoren. * Sjaj se potrošio ili je dozer na previše niskoj vrijednosti.
Tanjuri i čaše imaju pruge ili su plavkasti	<ul style="list-style-type: none"> * Sjaj je podešen na previsoku vrijednost
Posuđe se nije dobro osušilo	<ul style="list-style-type: none"> * Odabrali ste program za pranje suđa bez sušenja. * Sjaj se potrošio (<i>vidi Rafinirana sol i sredstvo za sjaj</i>). * Niste dobro podesili dozer za sjaj * Posuđe je od teflona ili plastike; prisustvo kapljica vode je normalno
Suđe nije čisto	<ul style="list-style-type: none"> * Suđe nije dobro poslagano. * Prskalice se ne mogu slobodno okretati zbog posloženog posuđa. * Program pranja je previše blag. (<i>vidi Programi pranja</i>) * Ima previše pjene: deterdžent nije dobro izmjeren ili nije pogodan za pranje u perilicama (<i>vidi Pokretanje i upotreba</i>) * Poklopac za sjaj nije dobro zatvoren * Filter je prljav ili blokiran (<i>vidi Briga i održavanje</i>)

	<ul style="list-style-type: none">*Nivo soli je nizak (<i>vidi Rafinirana sol i sredstvo za sjaj</i>)* Provjerite da li je visina suđa kompatibilna sa postavkom košare* Rupe na prskalici su zaštopane (<i>vidi Briga i održavanje</i>)
Perilica ne prima vodu (indikatori trepere)	<ul style="list-style-type: none">*Nestala je voda ili je slavina zatvorena.*Savijeno je crijevo za dotok vode u perilicu (<i>vidi Instalacija</i>).* Filteri su zaštopani; treba ih očistiti(<i>vidi Briga i održavanje</i>)*Odvod je zaštopan; treba ga očistiti.* Nakon provjere i čišćenja, isključite i ponovo uključite perilicu i pokrenite novi program.* Ako problem ustraje, isključite slavinu, iskopčajte iz struje i pozovite Servis